

1 2 3 4 5 6 7 8

DWG SIZE	図面番号 DWG No.	改定 REV
A3	P49-3V0060-10	

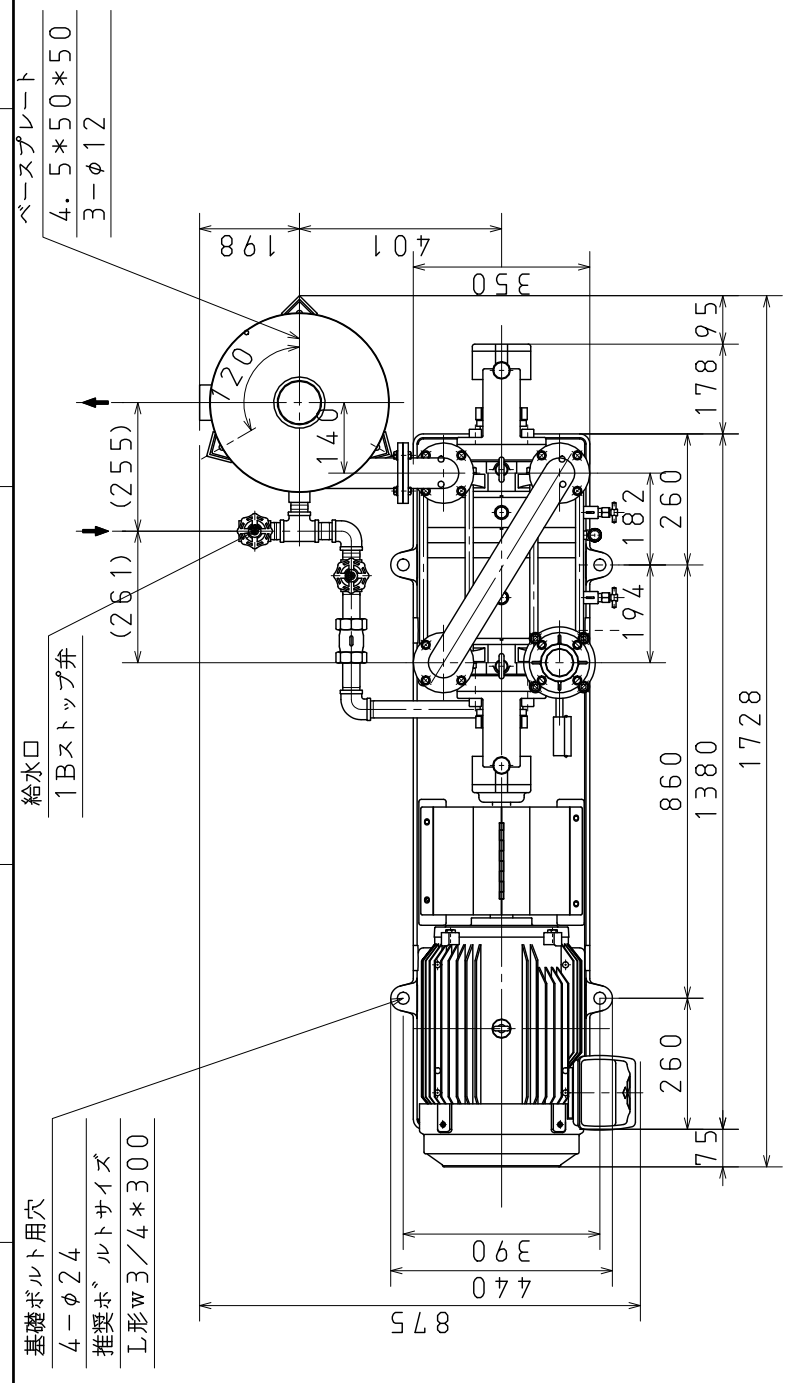

指定がない個所の普通寸法 (削り加工)		同表粗さ	
寸法 DIMENSION	公差 TOLERANCE	ROUGHNESS	同表粗さ
170	±0.05	▽▽▽▽	0.8S
4	±0.07	▽▽▽	3.2S
16	±0.1	▽▽	12.5S
63	±0.2	▽	35.0S
250	±0.3	▽	50.0S
1000	±0.5	▽	63.0S
2000	±0.8	▽	80.0S
同角度	±0.1°	▽	50.0S
同角度	±0.3°	▽	50.0S

OP-W350N型V. P.

電動機	kW	4P 15
排気速度	60Hz	6000
ℓ/min	50Hz	4900
到達圧力	kPa	2.3 (0.8)
回転数	Torr	17 (6)
min ⁻¹	60Hz	1750
補給水量	50Hz	1450
ℓ/min	ℓ/min	35
吸気口径	Rc	2
排気口径	Rp	3
オーバーフロー	Rp	2
給水口径	Rp	1
質量	モーター付 (kg)	45.4
騒音	A dB	78
	C dB	81
at 13.3kPa		

真直度	—
平面度	□
真円度	○
円筒度	∅
平行度	//
直角度	⊥
位置度	⊙
同軸度	◎
対称度	≡
円周度	↗

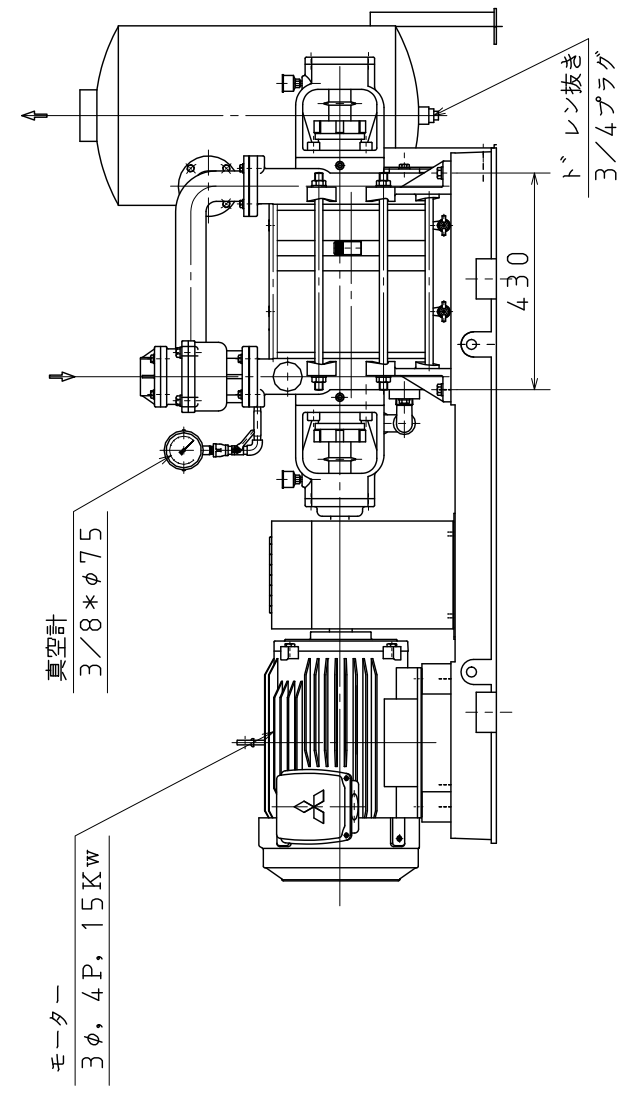
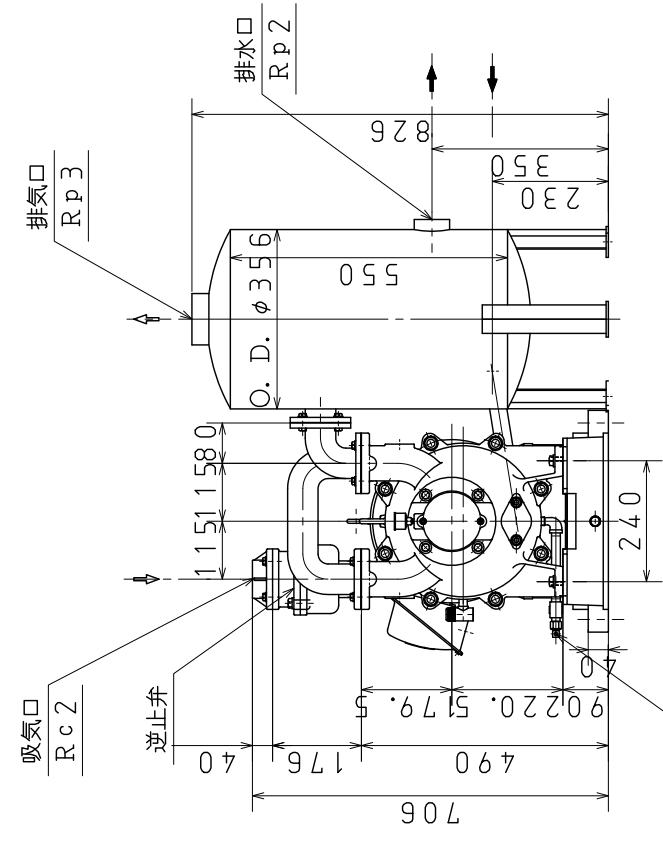

1. () 内は、アトモスタ1段付。
2. 封水温度15℃。
3. 排気速度は、20kPaでの数値。

部番 MARK	部品名 PARTICULARS	材質 MATERIAL	個数 NO. REQUIRED	備考 REMARKS	部品番号 PARTS No.
年月日 DATE	設計 DSG	DIM: mm	図面名称	OP-W350N型V. P.	
年月日 DATE	2006.03.30	設計 DSG	図面名称	外形寸法図	
製図 DWG	Yoshiida	承認 APP	尺度 SCALE	1/15	
記号 MARK	記事 CONTENTS	変更 REVISIONS			
年月日 DATE	担当 DPT	図面番号 DWG No.			
P49-3V0060-10		A3		P49-3V0060-10	
2021/7/30		-00->-10		ガラスカップ廃止による訂正	
図面来歴		1		改定 REV	

殿

2021/7/30 -00->-10 グラスカップ廃止による訂正

1 2 3 4 5 6 7 8