

DWG. 図面番号 DWG No.
 A2 P41-2V0060-00
 改定REV

指定がない個所の普通寸法 (削り加工)			同表粗さ	
GENERAL TOLERANCE			ROUGHNESS	
寸法 DIMENSION	mm	精度 公差	粗さ	ROUGHNESS
1700	48F	±0.05 ±0.1	▽▽▽	0.8S
4	16	±0.07 ±0.2	▽▽	3.2S
16	63	±0.1 ±0.3	▽	12.5S
63	250	±0.2 ±0.5	▽	35.0S
250	1000	±0.3 ±0.8	▽	12.5S
1000	2000	±0.5 ±1.0	▽	35.0S
2000	4000	±0.8 ±1.6	▽	12.5S
同角度	ANGLE	±0.1° ±0.3°	~	削り加工

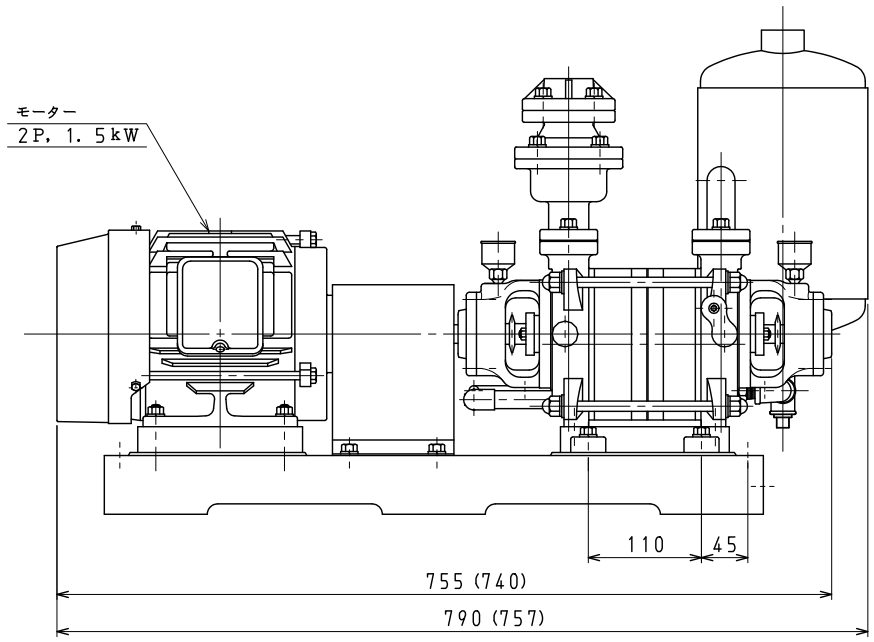
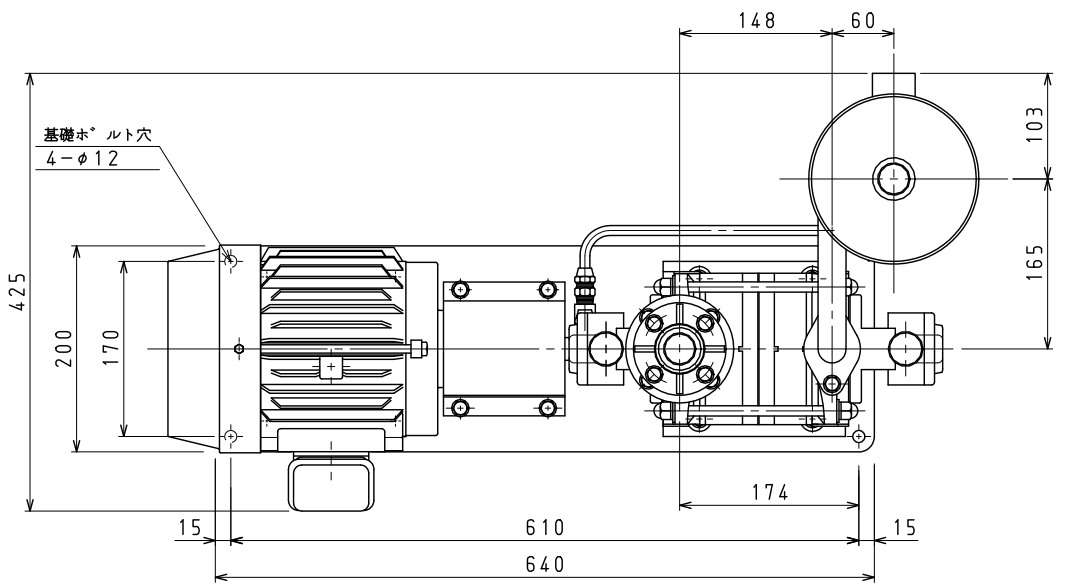
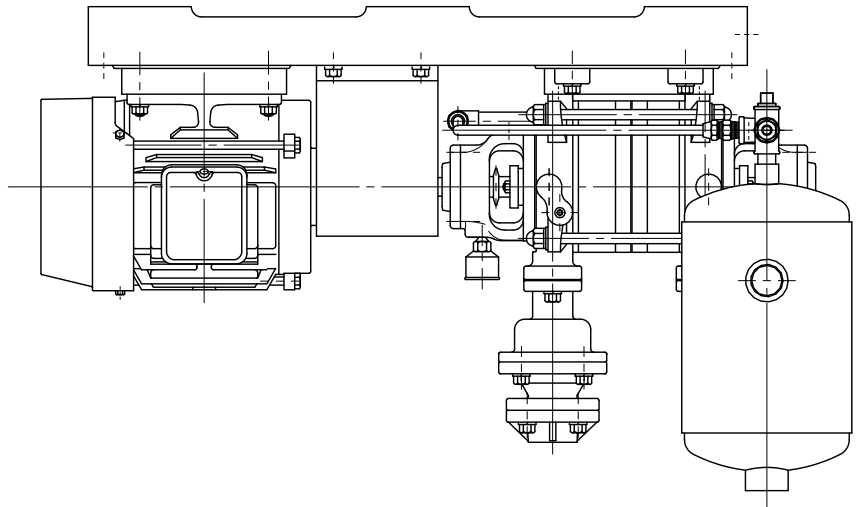

電動機	kW	2P 1.5
排気速度 Q/min	60Hz	500
	50Hz	410
到達圧力	kPa	2.3 (0.8)
	(Torr)	17 (6)
回転数 min ⁻¹	60Hz	3500
	50Hz	2900
補給水量		4~6
吸気口径	PF (ソケット)	1
排気口径	PF	1
オーバーフロー	PF	1
給水口径	PF	3/8
質量	モーター付 (kg)	75
騒音 13.3kPa時	A dB	72
	C dB	74

- () 内は、アトモスタ1段付。
- 封水温度 15℃。
- 排気速度は、20 kPaでの数値。

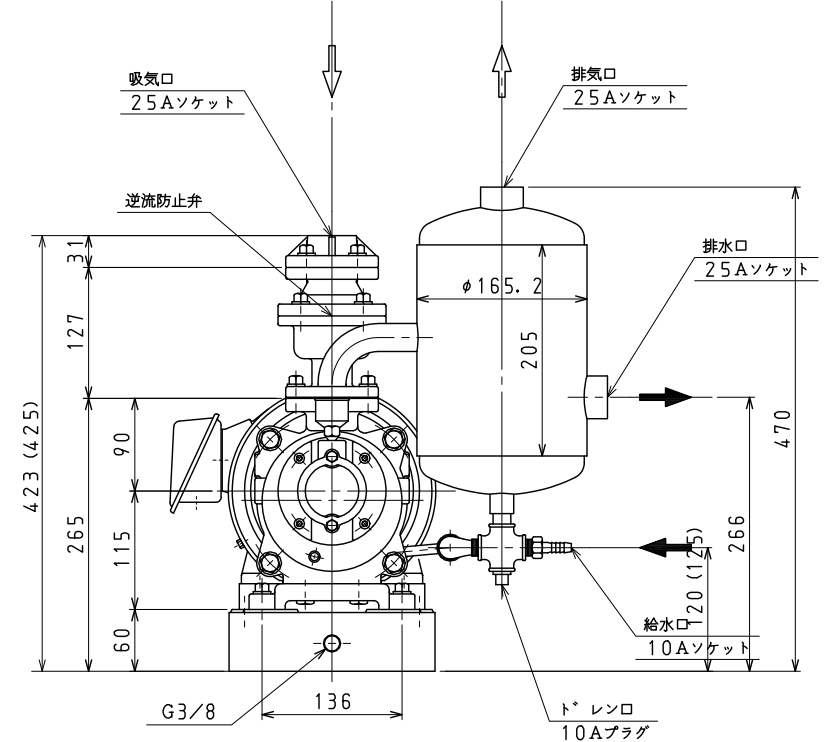

真直度	—
平面度	□
真円度	○
円筒度	∩
平行度	∥
垂直度	⊥
位置度	⊙
同軸度	⊕
対称度	≡
円周度	⊘

図面米歴

記号 MARK	年月日 DATE	担当 DPT	記事 CONTENTS	製図 DWG	検図 CHK	承認 APP	尺度 SCALE	図面名称 TITLE	部番 MARK	品名 PARTICULARS	材質 MATERIAL	個数 NO. REQUIRED	備考 REMARKS	部品番号 PARTS No.
			変更 REVISIONS				1/5	OP-W25型V. P.						
								外形寸法図						
								株式会社 大阪空気機械製作所 OSAKA AIR MACHINE INC.						
								DWG 図面番号 DWG No. A2 P41-2V0060-00						改定REV