

1 2 3 4 5 6 7 8

DWG SIZE A3	図面番号 DWG No. P47-3V0060-20	改定 REV
----------------	-------------------------------	--------

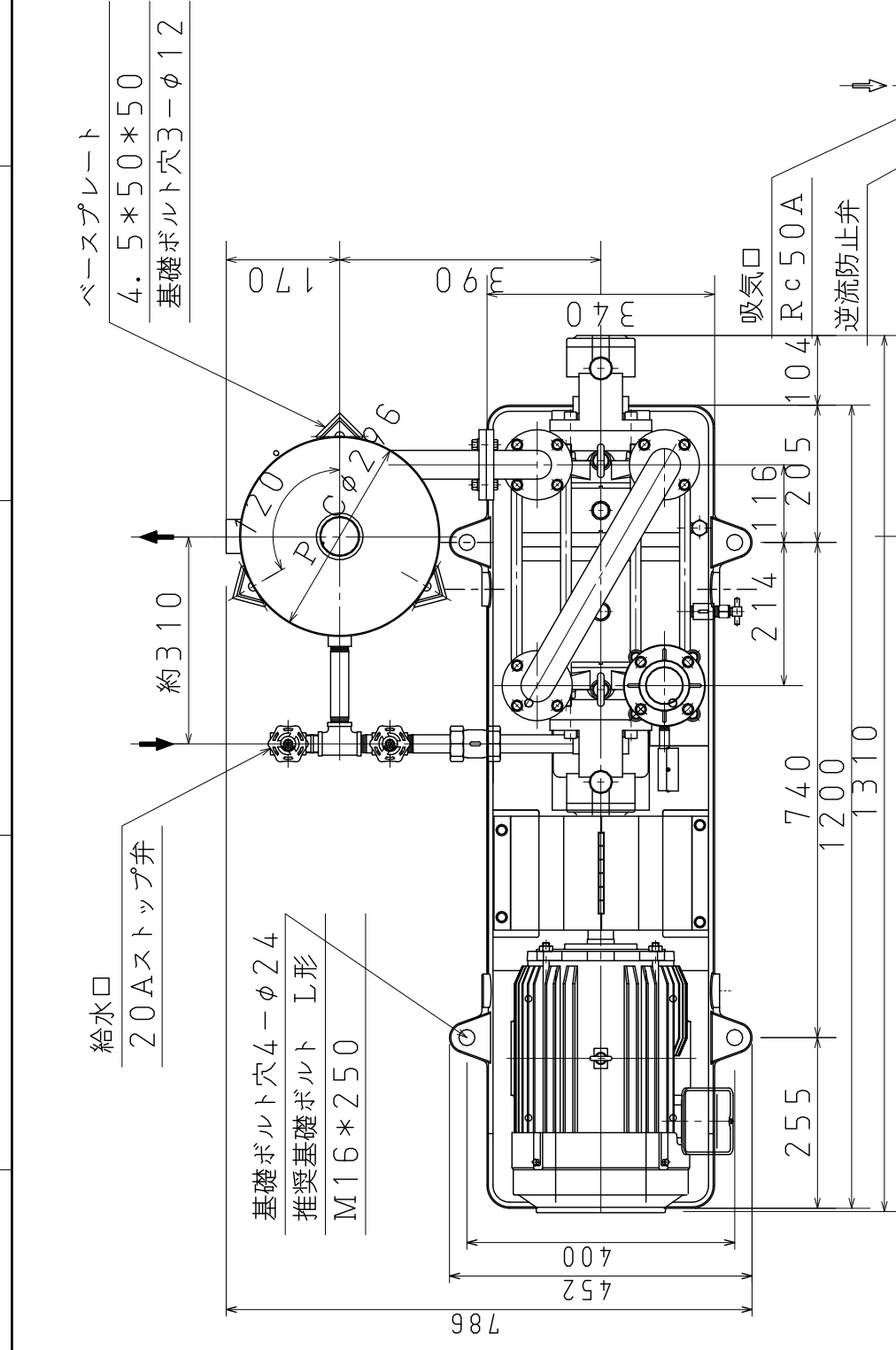

指定がない個所の普通寸法 (削り加工)			同表粗さ	
GENERAL TOLERANCE			ROUGHNESS	
寸法 DIMENSION	mm	精度 中級	記号	値
1 コア	4以下	±0.1	▽▽▽▽	0.8S
4 "	16 "	±0.07	▽▽▽	3.2S
16 "	63 "	±0.1	▽▽	12.5S
63 "	250 "	±0.2	▽	35.0S
250 "	1000 "	±0.3	▽	▽
1000 "	2000 "	±0.5	▽	▽
2000 "	4000 "	±0.8	▽	▽
同角度	ANGLE	±0.1°	▽	▽
		±0.3°	▽	▽

OP-W200N型V. P.仕様

電動機	kW	4P 7.5
排気速度 ℓ/min	60Hz	3300
	50Hz	2600
到達圧力	kPa	2.3 (0.8)
	Torr	17 (6)
回転数 min <sup>-1</sup>	60Hz	1750
	50Hz	1450
補給水量	ℓ/min	20
吸気口径	Rc (ソケット)	2
排気口径	Rp	2
オーバーフロー	Rp	1 1/4
給水口径	Rp	3/4
質量	モーター付 (kg)	310
騒音	A dB	73
	C dB	76

- ( ) 内は、アトモスタ1段付。
- 封水温度15℃。
- 排気速度は、20kPaでの数値。

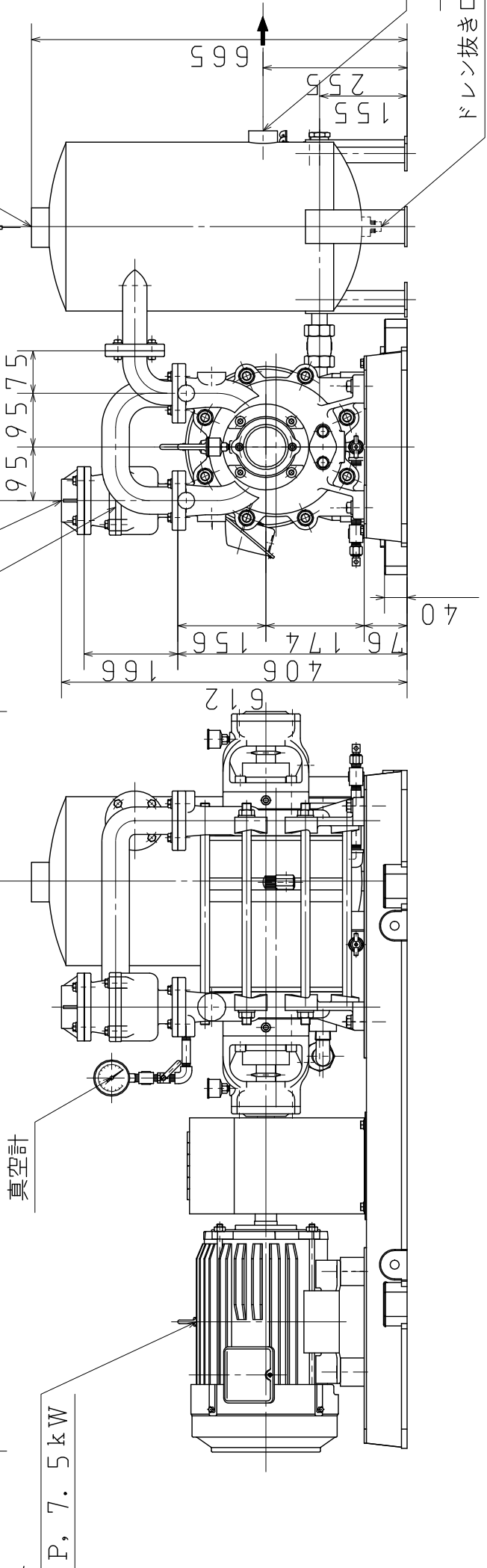

真直度	—
平面度	□
真円度	○
円筒度	∅
平行度	∥
直角度	⊥
位置度	⊙
同軸度	◎
対称度	≡
円周度	↗

部番 MARK	部品名 PARTICULARS	材質 MATERIAL	個数 NO. REQUIRED	備考 REMARKS	部品番号 PARTS No.
年月日 DATE	設計 DSG	DIM: mm	設計 CHK	承認 APP	図面番号 DWG No.
年月日 DATE	担当 DPT	記事 CONTENTS	年月日 DATE	担当 DPT	変更 REVISIONS
記号 MARK	記号 MARK	記事 CONTENTS	年月日 DATE	担当 DPT	変更 REVISIONS
図面名称 OP-W200N型V. P.					
外形寸法図					
DWG SIZE A3					
図面番号 P47-3V0060-20					
改定 REV					

△ 2021/7/5 -00->-10 グリスカップ廃止による訂正  
△ 2016/8/18 -00->-10 表記ミス訂正 PF->RC

株式会社 大阪空気機械製作所  
OSAKA AIR MACHINE INC.

図面来歴 1 2 3 4 5 6 7 8