

| 変更 REVISIONS | | | |
|--------------|----------|--------|-------------|
| 記号 MARK | 年月日 DATE | 担当 DPT | 記事 CONTENTS |
| △ | | | |

DWG SIZE
 A3
 図面番号 DWG No.
 P87-3V1010-20
 改定 REV

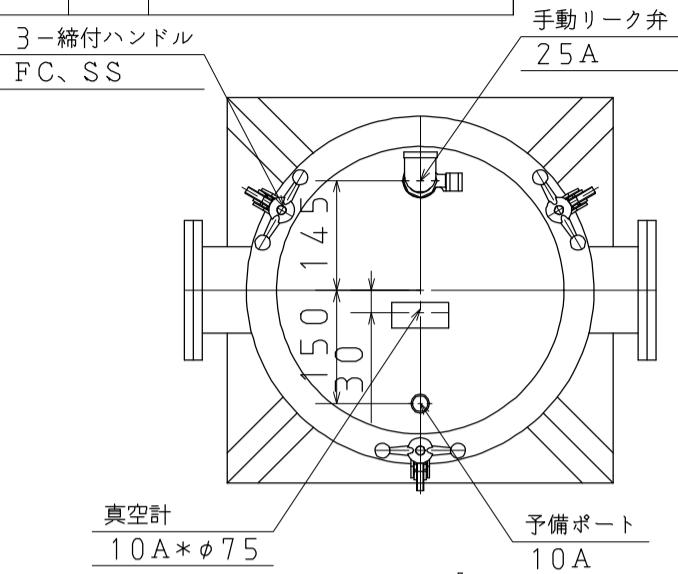

- ◎材質：SS400
- ◎油量：17L
- ◎内容積：102L
- ◎重量：90kg
- ◎Oリング (NBR)
 - 1-P400
 - 2-V120
 - 1-V70
 - 1-P29

| 指定がない個所の普通寸法 (削り加工) | | | | 同表粗さ ROUGHNESS | |
|---------------------|-------|-------|-----|----------------|--------|
| GENERAL TOLERANCE | | | | | |
| 寸法 DIMENSION mm | 精 級 | 中 級 | | | |
| 170以下 | ±0.05 | ±0.1 | ▽▽▽ | | 0.8S |
| 4 " 16 " | ±0.07 | ±0.2 | ▽▽ | | 3.2S |
| 16 " 63 " | ±0.1 | ±0.3 | ▽ | | 12.5S |
| 63 " 250 " | ±0.2 | ±0.5 | ▽ | | 12.5S |
| 250 " 1000 " | ±0.3 | ±0.8 | ▽ | | 35.0S |
| 1000 " 2000 " | ±0.5 | ±1.0 | ▽ | | 35.0S |
| 2000 " 4000 " | ±0.8 | ±1.6 | ▽ | | 35.0S |
| 同 角 度 ANGLE | ±0.1' | ±0.3' | ~ | | 除去加工なし |

- ◎フィルターエレメント
 - デミスター 70t
 - SUS金網#40
 - SUS金網#80+40
- ◎使用圧力：0-101kPa (真空のみ)

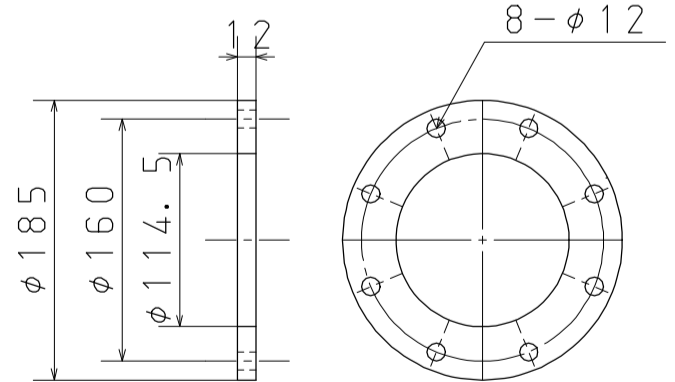
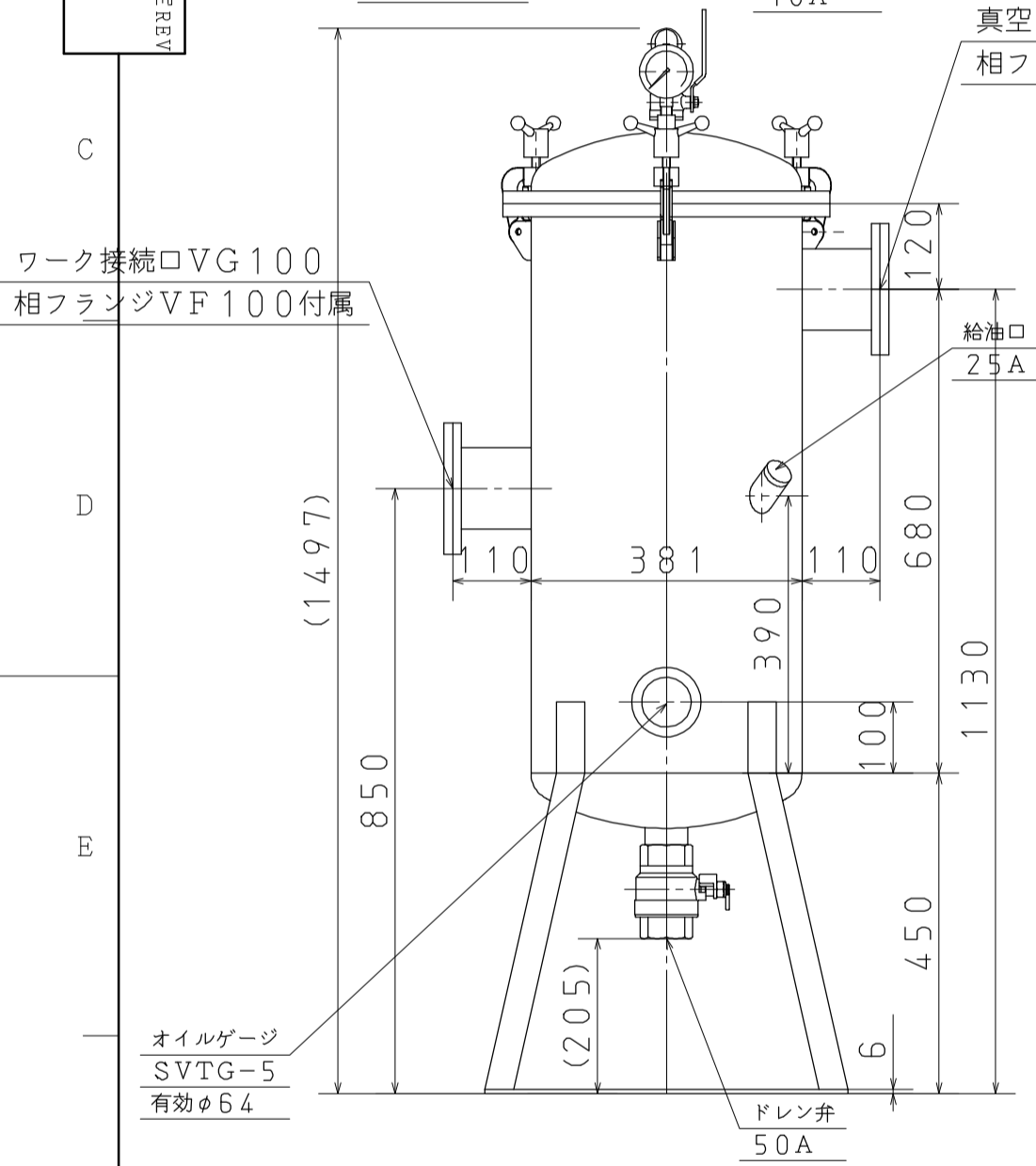

| | |
|-----|----|
| 真直度 | — |
| 平面度 | □ |
| 真円度 | ○ |
| 円筒度 | ∩ |
| 平行度 | // |
| 直角度 | ⊥ |
| 位置度 | ⊕ |
| 同軸度 | ◎ |
| 対称度 | ≡ |
| 円周度 | ↗ |

| | | | | | |
|---------------------|----------------|------------------------|-----------------|---------------|----------------|
| 部番 MARK | 品名 PARTICULARS | 材質 MATERIAL | 個数 NO. REQUIRED | 備考 REMARKS | 部品番号 PARTS No. |
| 年月日 DATE 2001-02-02 | 設計 DESIGNER | 図面名称 TITLE | | | |
| 作成 DWG | 検図 CHK | 承認 APP | 尺度 SCALE | T-7000S | |
| Yoshida | | | | 外形寸法図 | |
| 図面来歴 | | DWG SIZE | | 図面番号 DWG No. | |
| 殿 | | A3 | | P87-3V1010-20 | |
| 株式会社 大阪空気機械製作所 | | OSAKA AIR MACHINE INC. | | 改定 REV | |

